

ACCEVAL MCE-1

VALVULA SEMI-AUTOMATICA CONTROL EJE ELEVABLE
(Descenso automático y elevación manual)

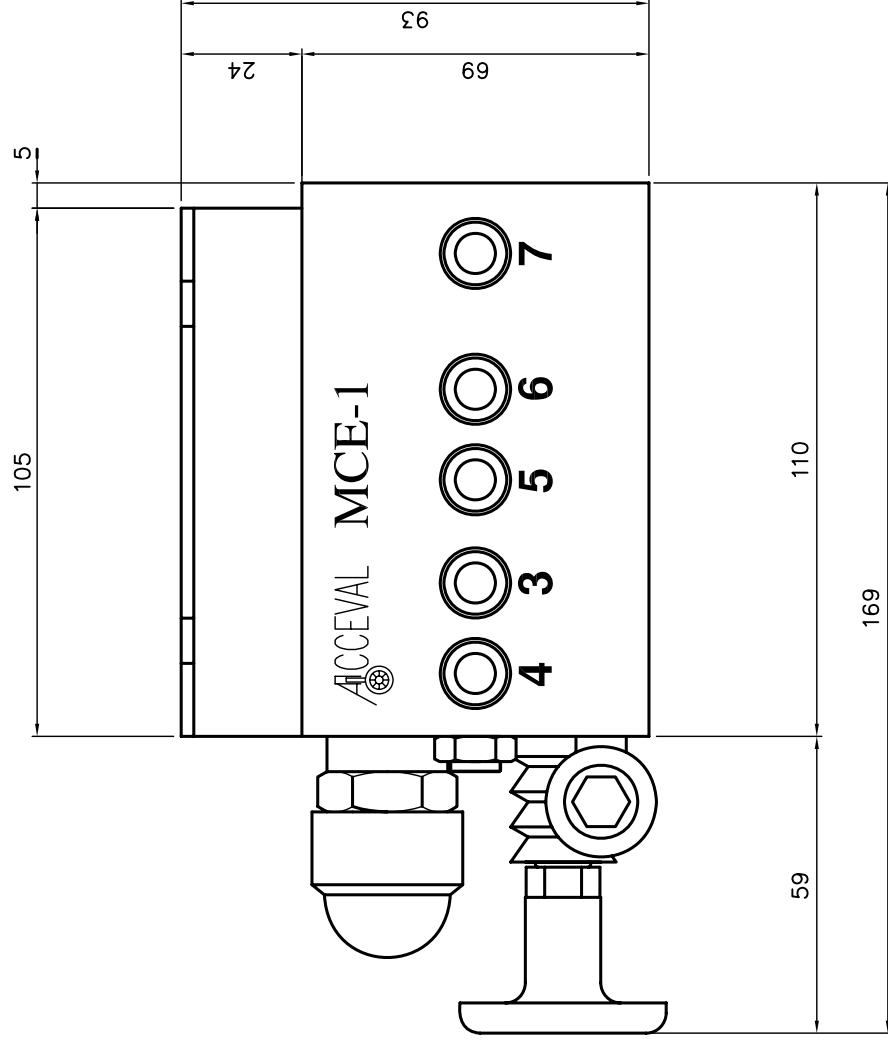

Nr. 390-0582-96 FBK/B

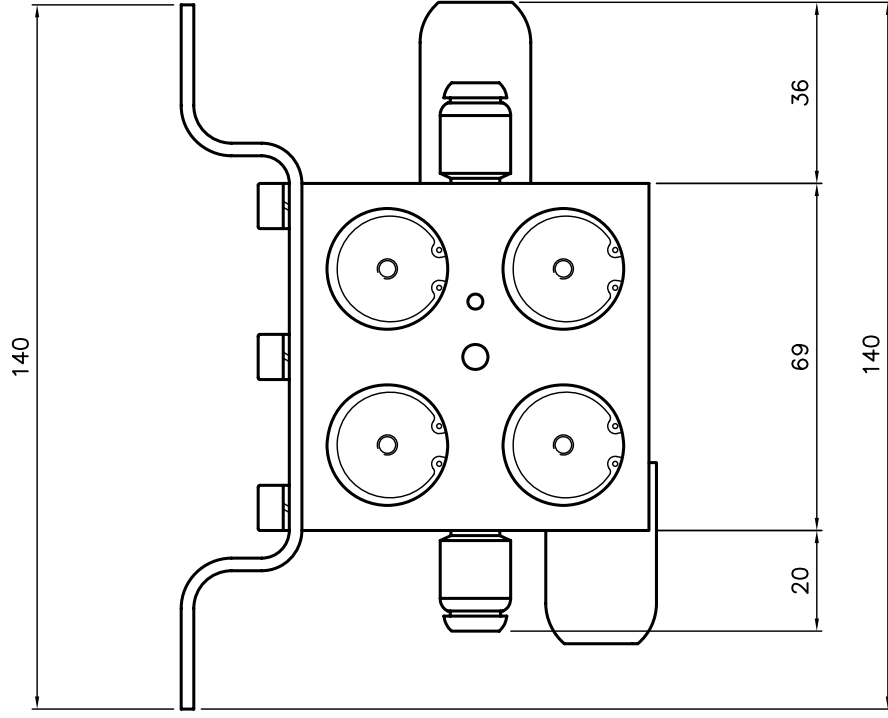

Escala 2:3

ACCEVAL MCE-1

VALORES PRACTICOS DE AJUSTE

La presión de descenso automático de las válvulas MCE-1 debe ser ajustada de acuerdo a las características específicas de la suspensión con la que se vaya a trabajar.

El cliente puede pedir las válvulas MCE-1 con el ajuste exacto, en dependencia del gráfico presión-carga de la suspensión empleada, o utilizar un reducido grupo de valores prácticos de ajuste que puedan cubrir todas las diferentes posibilidades, de una forma funcional y segura.

En el caso de las válvulas MCE-1 y vehículo con un solo eje elevable, esto se puede lograr con dos valores de ajuste diferente, correspondientes a los dos códigos de pedido que aparecen a continuación:

A. MCE1-3200

VEHICULO CON DIAPRESES SUSP. 360 MM.

* Presión Descenso Automático: 3.2 Bar

B. MCE1-4500

VEHICULO CON DIAPRESES SUSP. 300 MM.

* Presión Descenso Automático: 4.5 Bar